

## Zwischenflansch-Rückschlagventil

### Wafer Type Lift Check Valve

## SR 10.16-S

### Einsatzgrenzen (Pressure/Temperature Ratings)

	TMA (°C)	-10	100	200	250
PN 16	PMA (bar)	16	16	13	11

Leckrate nach EN 12266-1, D (met., PTFE) oder A (NBR, EPDM, FKM)  
 Leakage acc. to EN 12266-1, D (met., PTFE) or A (NBR, EPDM, FKM)

### Werkstoffe (Materials)

Gehäuse/Body	Platte/Disc	Feder/Spring
EN-JL 1040	CC483K	1.4571

Elastische Dichtung möglich – Einsatzgrenzen siehe Technische Information: Dichtungen  
 Elastic seat rings available – operating limitations see Technical Information: Seat Rings

### Öffnungsdrücke (Opening Pressures)

DN	P <sub>0</sub> (mbar)			Ohne Feder/ without spring
	↔	↑	↓	↑
125	20	32	<sup>1)</sup>	12
150	20	34	<sup>1)</sup>	14
200	20	35	<sup>1)</sup>	15

<sup>1)</sup> nur mit Sonderfeder auf Anfrage

<sup>1)</sup> with special spring only on request

↔ ↑ ↓ = Durchflussrichtung/Flow direction



DN 125 - 200  
 PN 6 - 16

### Verwendung

- Warmwasseranlagen
- Lufttechnische Anlagen
- Fluidgruppe 2 gemäß DGRL 97/23/EG

### Application

- Hot Water Plants
- Air Plants
- Fluidgroup 2 acc. to PED 97/23/EC



Technische Änderungen vorbehalten 07/2006  
 Technical modifications reserved 07/2006

# Zwischenflansch-Rückschlagventil

## Wafer Type Check Valve

# SR 10.16-S

### Maße und Gewichte (Dimensions and Weights)

DN	L	Maße/dimensions in mm					kg
		D <sub>1</sub> (PN6)	D <sub>2</sub> (PN16)	D <sub>3</sub>	d <sub>0</sub>	d <sub>1</sub>	
125	90	184	192	210	118	148	10
150	106	209	218	250	138	176	13
200	140	263	273	273	188	230	22

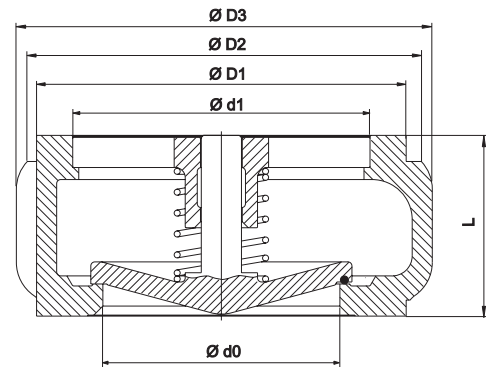

Baulänge nach EN 558-1, Reihe 49  
Face/Face dimension acc. to EN 558-1, line 49

Passend zwischen Flansche EN 1092-1  
For fitting between flanges acc. to EN 1092-1

### Druckverlustdiagramm (Pressure Drop Chart)

Die Diagrammwerte gelten für Wasser bei 20°C. Sie resultieren aus Messungen an Ventilen beim Einbau in horizontaler Leitung. Beim Einbau in vertikaler Leitung ergeben sich im Teilöffnungsbereich unbedeutende Abweichungen. Um Druckverluste bei anderen Medien zu ermitteln, ist zuvor der äquivalente Wasservolumenstrom nach folgender Formel zu berechnen:

Graph readings apply to water at 68° F (20° C). They result from measurements on valves installed in horizontal pipes. For installation in vertical pipes insignificant deviations occur in the partial opening. In order to determine pressure losses for other media the equivalent water flow has to be calculated before applying the following formula:

$$\dot{V}_w = \dot{V} \sqrt{\frac{\rho}{1000}}$$

- $\dot{V}_w$  [m<sup>3</sup>/h] äquivalenter Wasservolumenstrom  
equivalent water flow
- $\rho$  [kg/m<sup>3</sup>] Dichte des Mediums (Betriebszustand)  
density of medium at working conditions
- $\dot{V}$  [m<sup>3</sup>/h] Volumenstrom des Mediums (Betriebszustand)  
flow of medium at working conditions

